

# Bedienungs- und Montageanleitung

one<sup>+1</sup>

## Filterwechsel

Durch eine 90° **Drehung mit z.B. einer Cent Münze** an Pos. 1 und Pos. 2 werden die beiden Verschlüsse geöffnet und durch Aufklappen der Tür die Filter zugänglich. Danach die alten Filter herausziehen, und durch neue ersetzen. **Achtung**, die Filter müssen richtig eingesetzt werden und sind mit einem **Luftrichtungspfeil** versehen, der auch am Gerät gekennzeichnet ist und immer zur Gerätemitte zeigen muss. Danach Türe zuklappen, fest andrücken und die beiden Drehverschlüsse an Pos.1 und Pos.2 wieder zudrehen.

### Mini Bedienteil

Wenn die Leuchtdiode Filterwechsel **leuchtet**, müssen die Luftfilter im Gerät gewechselt werden. Nach dem Wechsel, durch gleichzeitiges gedrückt halten für 5 Sekunden der Pfeil-rauf und Pfeil-runter-Taste den Filterwechsel bestätigen (**wenn alle LEDs am Bedienteil aufleuchten loslassen**). Danach erlischt die LED-Anzeige für den Filterwechsel. Wird der Filter innerhalb von 3 Wochen nicht gewechselt leuchtet zusätzlich die rote LED der Fehlermeldung, um auf den Filterwechsel hinzuweisen.

### Smart Bedienteil

Der Filterwechsel wird am Bildschirm durch ein gelbes Rufzeichen angezeigt, unter Einstellungen/Filter-Reset, kann der Filterwechsel bestätigt werden (siehe Seite 8 / Punkt 3.2).

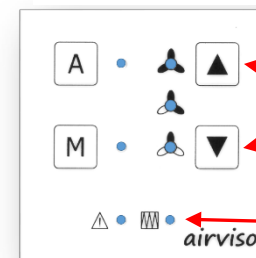
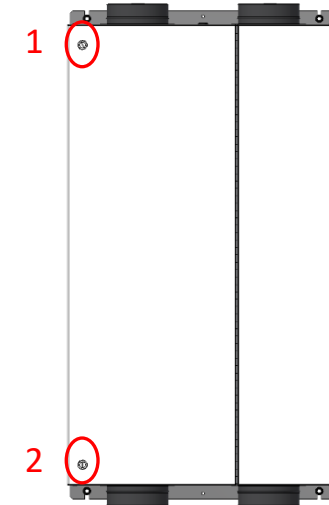
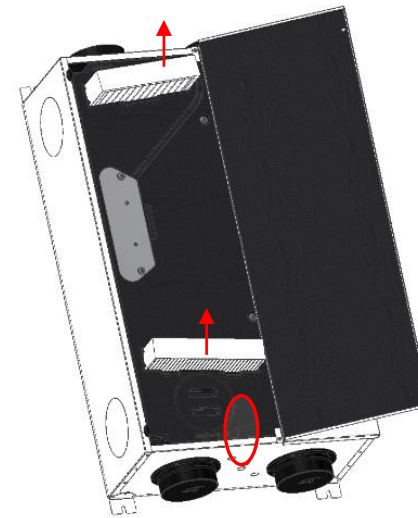

Beide Pfeiltasten für min. 5 Sekunden gedrückt halten um den Filterwechsel zu bestätigen (hiermit wird die voreingestellte Filterlaufzeit - 4 bis 6 Monate - neu gestartet).

Leuchtdiode Filteranzeige

## Elektroanschluss



### Achtung!!!

Der Netzanschluss darf nur mit einem **flexiblen** Kabel **YMM 3x1mm<sup>2</sup>** (max. AD 6,5mm) vorgenommen werden.

Wir empfehlen das Kabel der Firma LAPP, ÖLFLEX® CLASSIC 110 Art.Nr.:**1119203**.

Das Bedienteil ist mit einem Kabel **J-Y(St)Y 2x2x0,6** (Telefonkabel) anzuschließen (Länge max. 100m).

### Steuerung

Die Steuerung ist im Gerät eingebaut und kann nach dem Öffnen der Gerätefront und dem Entfernen der Befestigungsschrauben herausgezogen werden.

1. Gerätefront öffnen
2. Kabeltüllen herausnehmen
3. Anschlusskabel in die Kabeltüllen einschieben
4. Kabel in das Gerät schräg zur Gerätefront einschieben (0,8m)
5. Elektronik nach lösen der beiden Schrauben (T25) herausziehen
6. Kabel laut Anschlussplan anschließen
7. Kabel in den Kabelkanal einlegen
8. Die Kabeltüllen wieder in die Löcher reindrücken!!!
9. Gerät zusammenbauen

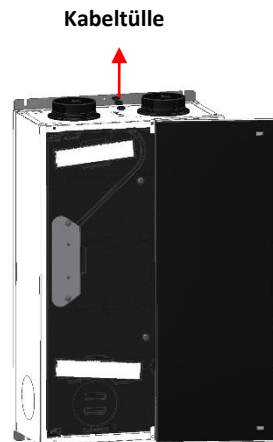
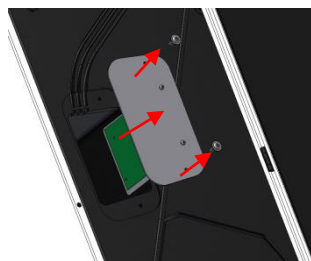

## Anschlussplan

