

# Bedienungs- und Montageanleitung

one<sup>+3</sup>

one<sup>+5</sup>

## Filterwechsel



Nach dem Aufdrehen der beiden Drehverschlüsse an der Gerätefront kann die Tür aufgeklappt werden und die Filter sind zugänglich. Danach die alten Filter herausziehen und durch neue ersetzen. **Achtung**, die Filter müssen richtig eingesetzt werden, sie sind mit einem „Luftrichtungspfeil“ versehen, der in die Gerätemitte zeigen muss und auch am Gerät gekennzeichnet ist. Danach die Türe zuklappen und die beiden Drehverschlüsse zudrehen.

### Mini Bedienteil

Wenn die Leuchtdiode Filterwechsel **leuchtet**, müssen die Luftfilter im Gerät gewechselt werden. Nach dem Wechsel, durch gleichzeitiges gedrückt halten der Pfeil-rauf und Pfeil-runter-Taste für 5 Sekunden den Filterwechsel bestätigen (**wenn alle LEDs am Bedienteil aufleuchten loslassen**). Danach erlischt die LED-Anzeige für den Filterwechsel. Wird der Filter innerhalb von 3 Wochen nicht gewechselt leuchtet zusätzlich die rote LED der Fehlermeldung, um auf den Filterwechsel hinzuweisen.

### Bedienteil Smart

Der Filterwechsel wird am Bildschirm durch ein gelbes Rufzeichen angezeigt, unter Einstellungen/Filter-Reset, kann der Filterwechsel bestätigt werden (siehe Seite 9 Punkt 3.2)



### Achtung!!!

Die Gerätetür **fest zudrücken** und mit den Drehriegel verschließen!!!

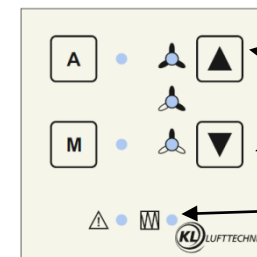
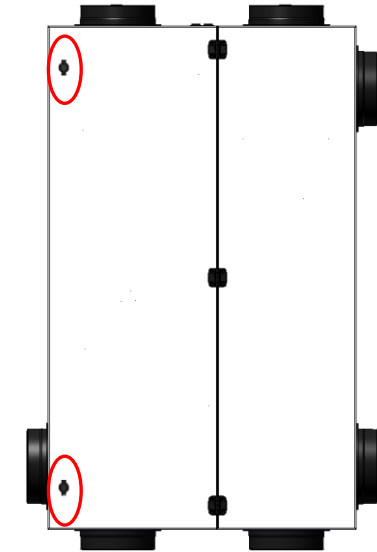
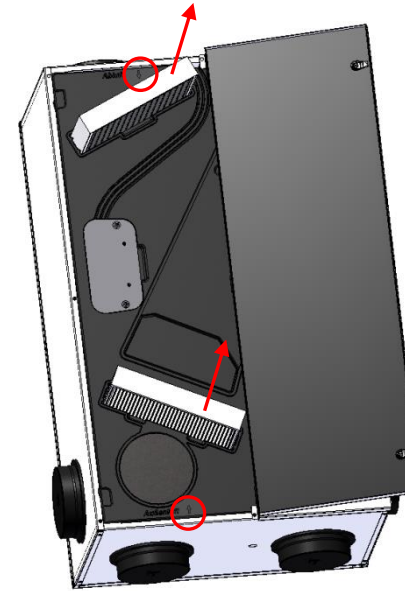

Durch 5 Sekunden gedrückt halten der beiden Tasten wird der Filterwechsel bestätigt.

Filteranzeige

## Elektroanschluss



### Achtung!!!

Der Netzanschluss darf nur mit einem **flexiblen** Kabel **YMM 3x1,5mm<sup>2</sup>** vorgenommen werden.  
Das Bedienteil ist mit einem Kabel **J-Y(St)Y 2x2x0,6** (Telefonkabel) anzuschließen (Länge max. 100m).

### Steuerung

Die Steuerung ist im Gerät eingebaut und kann nach dem Öffnen der Gerätefront und dem Entfernen der Befestigungsschrauben herausgezogen werden.

1. Gerätefront öffnen
2. Kabeltüllen herausnehmen
3. Anschlusskabel in die Kabeltüllen einschieben
4. Kabel in das Gerät schräg zur Gerätefront einschieben
5. Elektronik nach lösen der beiden Schrauben (T25) herausziehen
6. Kabel laut Anschlussplan anschließen
7. Kabel in den Kabelkanal einlegen
8. Die Kabeltüllen wieder in die Löcher reindrücken!!!
9. Gerät zusammenbauen

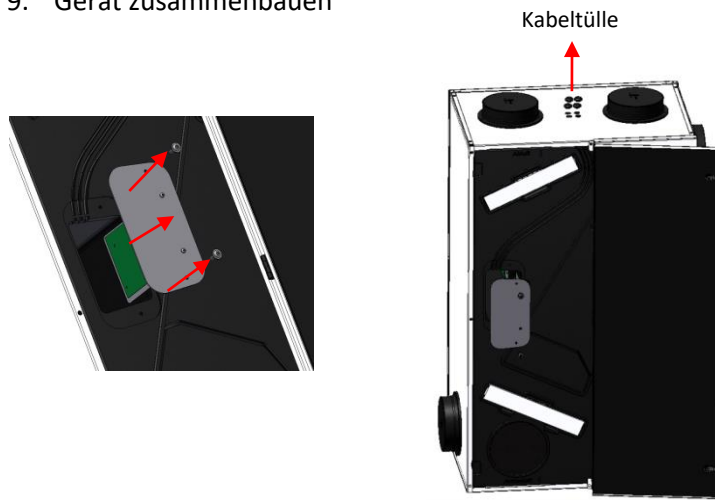

## Anschlussplan

